

CNC | ROBOT | ROBOMACHINE

FANUC

LR Mate 200iD



10 Dimensiones

Equipos de montaje de equipo

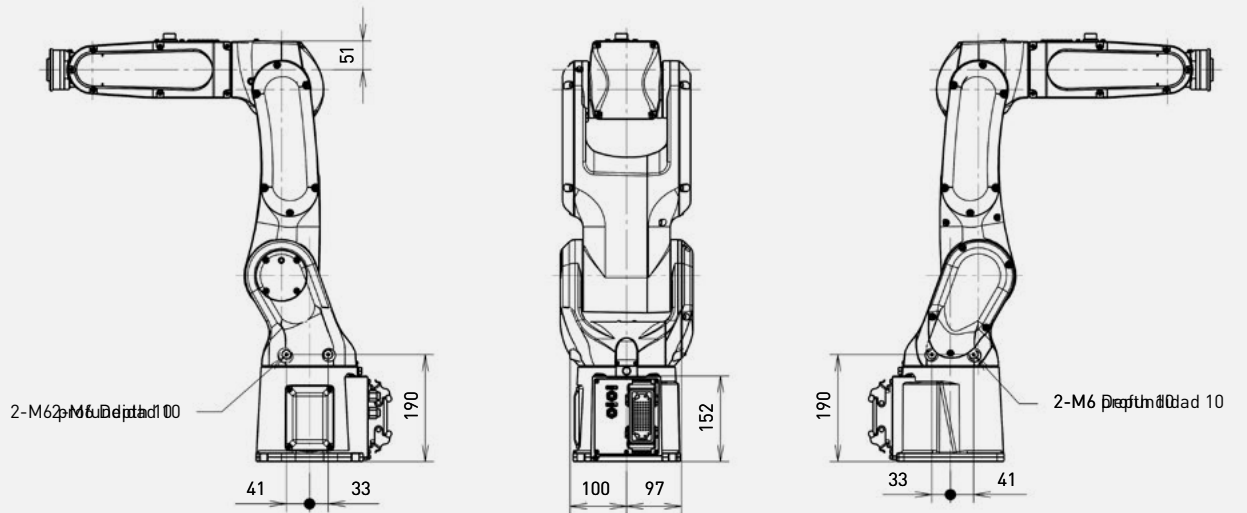
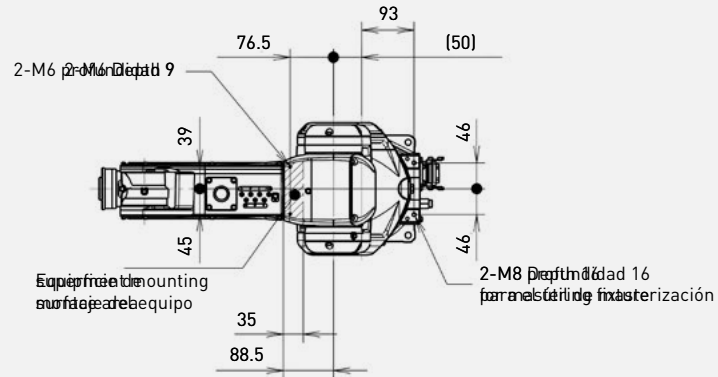

- Note:**
- El peso máximo del equipo es de 1 kg.
 - El total del peso del equipo, incluido el brazo, no debe exceder los 7 kg.

